

Schneekette

Anlass: **Montage- und Gebrauchshinweise**

Modelljahr: **ab 2017**

Eingrenzungen: **NICHT** für die Vorderachse frei gegeben!

NICHT für Allwetter Reifen (AllSeason Reifen) frei gegeben!

NUR für Winter-Kompletträder an der Hinterachse mit folgenden Dimensionen frei gegeben:

- 19 Zoll Winterrad (295/40 R19 M+S auf 10,5J x 19 ET62 Felge)¹
- 20 Zoll Winterrad (315/35 R20 M+S auf 10,5J x 20 ET71 Felge)
- 21 Zoll Winterrad (315/30 R21 M+S auf 10,5J x 21 ET71 Felge)

¹ Zulässige Räder- und Reifenfreigabe an der Hinterachse für das jeweilige Fahrzeug-Derivat beachten!



Bild 1

Hinweise: Die Schneeketten:

- wurden für die Hinterachse des Panamera (⇒ Bild 1) erprobt und frei gegeben.
- enthalten Kunststoffelemente (Clips, Ösen und Ummantelung des Federstahlbügels), welche die Felge vor Beschädigungen schützen.
- lassen sich durch den Federstahlbügel komfortabel im engen Radkasten der Hinterachse montieren.
- können gegebenenfalls durch den Fachhandel repariert werden.

Teile-Nrn.: **971.044.690.A¹**
971.044.690.B

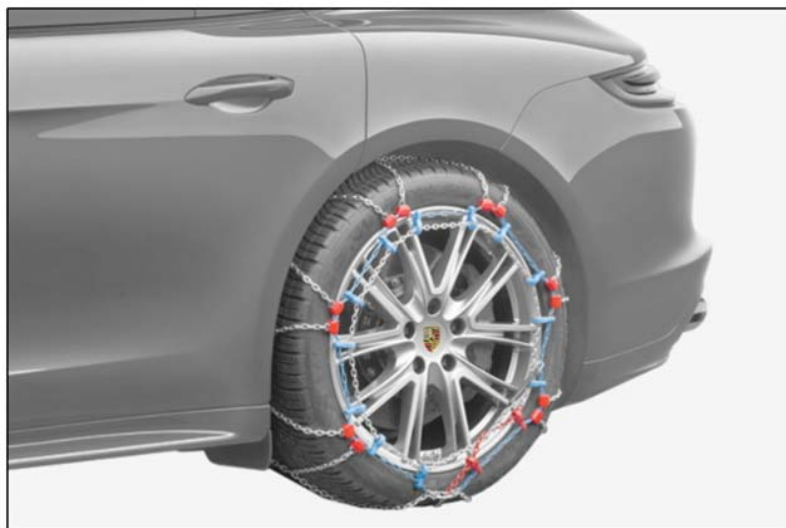
⇒ Schneekette "19 Zoll", Satz für 295/40 R19 M+S Rad
 ⇒ Schneekette "20 Zoll / 21 Zoll", Satz für 315/35 R20 M+S und 315/30 R21 M+S Räder

Teile-Liste:



Bild 2

— — — ²	2 x	Schneekette ⇒ Bild 2-1-
— — —	2 x	Montage-Handschuh ⇒ Bild 2-2-
— — —	1 x	Tragetasche ⇒ Bild 2-3-
— — —	1 x	Bedienungsanleitung (ohne Abb.)

² Größe entsprechend jeweiligem Satz!

Technische Daten:

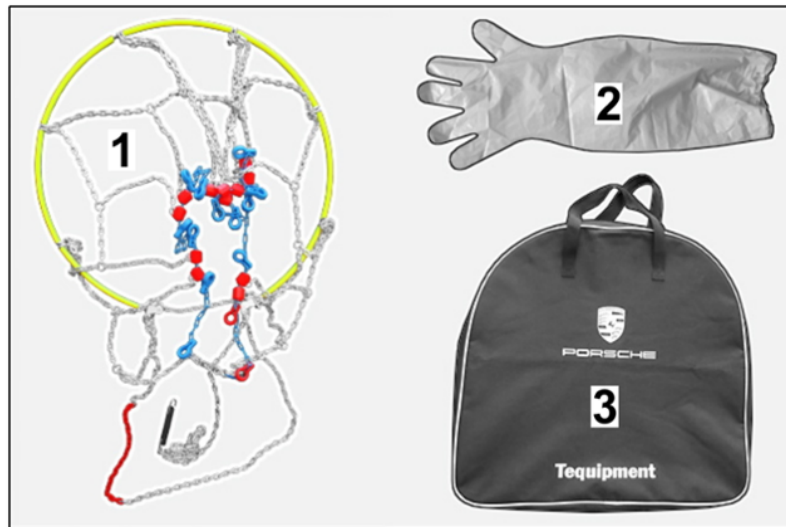
- Min. Durchmesser Federstahlbügel³ (geschlossen): ca. 490 mm
- Min. Durchmesser Federstahlbügel⁴ (geschlossen): ca. 540 mm
- Max. Durchmesser Federstahlbügel (Öffnungsmaß): ca. 990 mm
- Eigengewicht⁵: ca. 3050 g
- **zul. Höchstgeschwindigkeit (v_{\max}): 50 km/h**

³ 19 Zoll

⁴ 20 Zoll / 21 Zoll

⁵ ein Stück

Hinweis:

In den verschiedenen Ländern sind die jeweiligen Gesetzesvorschriften zu beachten!

NUR für Europäische Union (EU) –Mitgliedsländer:

Zu den beschriebenen Schneeketten bitte immer die Freigabe Räder / Reifen für die Panamera Fahrzeuge im PIWIS Informationssystem berücksichtigen.

Ihr Porsche Partner informiert Sie gerne über den aktuellen Freigabestand.



Fahren mit Schneeketten

- **Personenschaden**

- **Sachschaden**
- ⇒ Schneeketten dürfen **NUR** zum Fahren auf Schnee- oder Eisfahrbahnen verwendet werden.
- ⇒ Bei teilweise schneebedeckter Fahrbahn: **Wesentlich langsamer fahren.**
- ⇒ Das Fahren mit Schneeketten im Gelände ist **NICHT** erprobt und nicht frei gegeben.
- ⇒ **Verändertes Fahrverhalten** des Kraftfahrzeuges (siehe Betriebsanleitung Kraftfahrzeug) beachten.
- ⇒ **Durchdrehen** der mit Schneeketten versehenen Räder vermeiden.
- ⇒ **Geschwindigkeit** von maximal 50 km/h bei gut schneebedeckter Fahrbahn einhalten.
- ⇒ **Unmittelbar nach Montage** und einer ersten kurzen Fahrstrecke (50 – 100 m): Schneeketten auf einwandfreien zentrischen Sitz prüfen und gegebenenfalls nachspannen.
- ⇒ **Nach einer Strecke** von 20 km oder einer Notbremsung: Montagezustand und Verschleiß der Schneeketten prüfen.
- ⇒ **Nach Kontakt / Berührung** der montierten Schneekette mit einem Randstein / einer Bordsteinkante: Montagezustand und Verschleiß der Schneekette prüfen.
- ⇒ **Vor Antritt JEDER Fahrt:** Ordnungsgemäßen Sitz / Position der Schneekette am Rad prüfen.
- ⇒ Bei einem eventuellen Abschleppvorgang, die Vorgaben in der Betriebsanleitung des Fahrzeuges und jeweilige länderspezifische Straßenverkehrsordnung beachten.

 **WARNUNG**

Montage / Demontage der Schneekette

- **Personenschaden**
- **Schäden am Radhaus, Kotflügel und anderen Fahrzeugteilen**
- ⇒ Umgang mit der Schneekette durch Montage / Demontage zur Probe im Trockenen lernen.
- ⇒ **NACH Montage:** Freigang des Rades **MIT** Schneekette in Extremstellungen (eingefedert) prüfen.
- ⇒ Montage / Demontage der Schneekette immer auf ebenem Gelände.
- ⇒ Montage / Demontage der Schneekette immer am stehenden und gesicherten Fahrzeug (siehe Betriebsanleitung Kraftfahrzeug).
- ⇒ **Sobald sich das mit der Kette versehene Rad bewegt:** **ALLE** Körperteile (Finger, Hände und Haare) fernhalten.
- ⇒ **Beim Spannen und Lösen** der Spannvorrichtung: **ALLE** Körperteile (Finger, Hände und Haare) fernhalten.
- ⇒ Bei der Montage / Demontage zur besseren Sichtbarkeit der Person bzw. zur eigenen Sicherheit eine Warnweste (z. B. von PORSCHE EQUIPMENT) tragen.
- ⇒ **Ein- und Umbauanleitung** aufmerksam durchlesen und bei der Montage / Demontage genau einhalten.
- ⇒ **Der Reifenluftdruck** (siehe Betriebsanleitung Kraftfahrzeug) ist einzuhalten. Ein Absenken des Reifenluftdruckes für die Montage / Demontage ist **NICHT** gestattet.
- ⇒ **Erhebliches Eigengewicht** der Schneekette beachten.



Gebrauch von Schneeketten

- Personenschaden
 - Sachschaden
- ⇒ Schneeketten dürfen **NUR** verwendet werden, wenn das Fahrzeug und die Bereifung samt Felge von Porsche für die Benutzung von Schneeketten frei gegeben sind.
- ⇒ Eine zweckentfremdete Nutzung der Schneeketten, wie z. B. Ziehen, Heben oder Sonstiges ist **NICHT** zulässig! Schneeketten nach ordnungsgemäßer Montage **NUR** zum Fahren auf geeigneten Untergrund benutzen.
- ⇒ Der Gebrauch einer einzelnen Schneekette ist **NICHT** zulässig. Schneekette an der Hinterachse **IMMER** auf der linken und rechten Fahrzeugseite verwenden.
- ⇒ Gebrauchte Schneeketten vor jeder Montage visuell prüfen. Bei Beschädigungen oder Bruchstellen darf die Schneekette **KEINESFALLS** mehr benutzt werden. Dieses gilt auch, wenn die Drahtstärke eines Kettengliedes, an einer noch so kleinen Stelle mehr als die Hälfte abgenutzt ist.
- ⇒ Bei gebrochenen Kettenelementen besteht die Möglichkeit einer Reparatur durch den Fachhandel. Für die Reparatur **NUR** Original-Ersatzteile verwenden.
- ⇒ **Nach Gebrauch: Schneeketten reinigen / säubern und trocknen lassen. Schneeketten vor chemischen Einflüssen schützend lagern.**



Information

Weitere Informationen / Hinweise zum Thema "Schneeketten", in der Fahrzeug Betriebsanleitung Panamera, Kapitel "Reifen und Räder" ⇒ "Schneeketten verwenden", beachten!



Information

Bitte informieren Sie auch den Kunden über alle Hinweise.

- Montage:
- 1 Vorbereitende Arbeiten
 - 1.1 Prüfen ob montierte Reifen- / Räderkombination an der Hinterachse in der Herstellerfreigabe enthalten / freigegeben ist (⇒ Betriebsanleitung "Panamera", Kapitel "Reifen und Räder")
 - 1.2 **NUR** Fahrzeuge mit Hinterachslenkung inklusive Servolenkung Plus (I-Nr. 0N5): "Wagenheber und Schneekettenmodus" einstellen (⇒ Betriebsanleitung "Panamera", Kapitel "Fahrzeugeinstellungen"
 - 1.2.1 Über Porsche Communication Management (PCM) Untermenü "CAR" wählen.
 - 1.2.2 Menü "Fahrwerk" wählen.
 - 1.2.3 Menü "Hinterachslenkung" wählen und einen Haken setzen. Jetzt ist der Schneekettenmodus aktiv.

- 1.3 **NUR** Fahrzeuge mit Porsche Active Suspension Management (PASM) mit Luftfederung und Niveauregelung (I-Nr. 1BK):
Fahrwerkseinstellung prüfen und gegebenenfalls auf "Comfort" (Standardeinstellung) stellen (⇒ Betriebsanleitung "Panamera", Kapitel "Porsche Active Suspension Management (PASM) mit Luftfederung und Niveauregelung").
- 1.4 Schnee und Eis im Bereich Radhäuser an der Hinterachse entfernen.
- 1.5 Schneekette auspacken und Ein- und Umbauanleitung aufmerksam lesen.
- 1.6 Bereits benutzte Schneekette auf Beschädigungen / Bruchstellen prüfen.
Die Drahtstärke darf an **KEINER** Stelle mehr als die Hälfte abgenutzt sein!

2 Schneekette montieren

2.1 Schneekette am Rad positionieren

- 2.1.1 Schneekette an den Enden Federstahlbügel (⇒ Bild 3-1-) mit der Öffnung nach unten zeigend anfassen.

- 1 – Federstahlbügel
- 2 – Kettennetz

- 2.1.2 Kettennetz der Schneekette ordnen (⇒ Bild 3).



Bild 3

- 2.1.3 Enden Federstahlbügel so weit wie möglich auseinanderziehen (⇒ Bild 4-A-) und Schneekette von oben über das Rad führen (⇒ Bild 4-B-).

- 1 – Enden Federstahlbügel

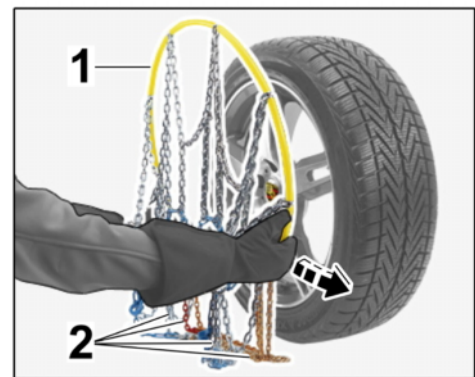

Bild 4

2.1.4 Enden Federstahlbügel am Rad unten hinter das Rad führen (⇒ *Bild 5 -C-*).

- 1 – Enden Federstahlbügel
- 2 – Kettensteg

2.1.5 Enden Federstahlbügel vorsichtig loslassen, so dass der Federstahlbügel zusammenfedert.

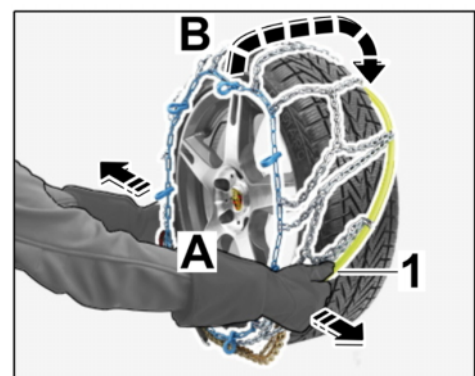
2.1.6 Kettennetz ordnen und darauf achten, dass sich keine Kettenstege im Profil verfangen haben (⇒ *Bild 5 -Lupe-*).



Bild 5

2.2 Schneekette am Rad spannen

2.2.1 Radumfang ca. 1/6 vor oder zurück fahren (⇒ *Bild 6 -Pfeile-*).

- 1 – Spannkette
- 2 – Verschlussplatte

Die Spannkette (⇒ *Bild 6 -1-*) darf **NICHT** unter dem Rad liegen.



Bild 6

2.2.2 Prüfen, ob die Spannkette an Spannpunkt und Umlenkrolle (Ende Federstahlbügel auf der Rad-Innenseite) parallel (⇒ *Bild 7 -A-*) zu einander läuft und **NICHT** verdreht (⇒ *Bild 7 -B-*) ist.

- 1 – Spannkette
- 2 – Umlenkrolle (Ende Federstahlbügel)
- 3 – Spannpunkt

A – Verlauf Spannkette: "in Ordnung"

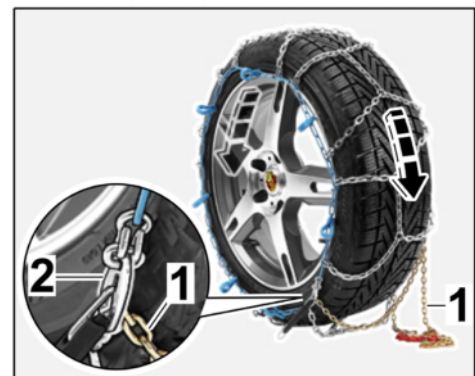
B – Verlauf Spannkette: "NICHT in Ordnung"



Bild 7

Umlenkrolle Federstahlbügel gegebenenfalls drehen (⇒ *Bild 7 -Pfeil-*)

2.2.3 Spannkette im Bereich der Lauf-
fläche des Rades anfassen und
kräftig ziehen (⇒ Bild 8-A-).

- 1 – Spannkette
- 2 – Enden Federstahlbü-
gel

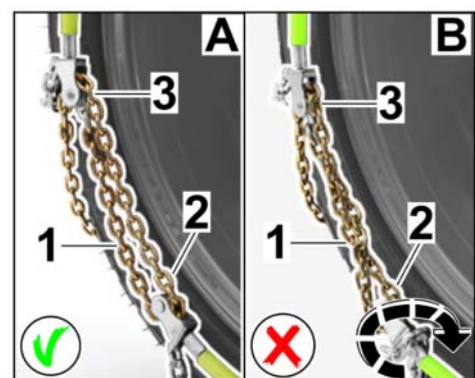
Federstahlbügel auf der Rad-
Innenseite schließt sich (⇒ Bild
8-B-).



Bild 8

2.2.4 Spannkette durch Verschluss-
platte straff ziehen (⇒ Bild 9
-C-).

- 1 – Spannkette

Kettenglied der Spannkette in
Schlitz Verschlussplatte einhän-
gen (⇒ Bild 9-D-).

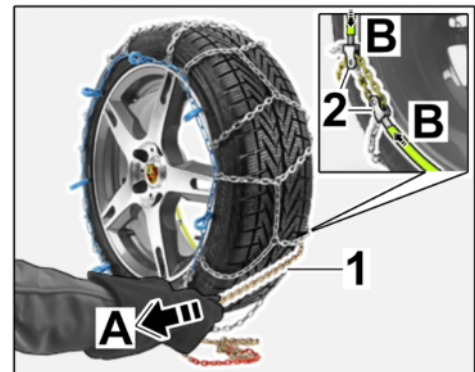

Bild 9

2.3 Schneekette am Rad sichern

- 1 – Spanngummi mit Haken
- 2 – Kunststofföse

2.3.1 Spannkette weiter nach oben
zur nächst gelegenen Kunst-
stofföse führen.

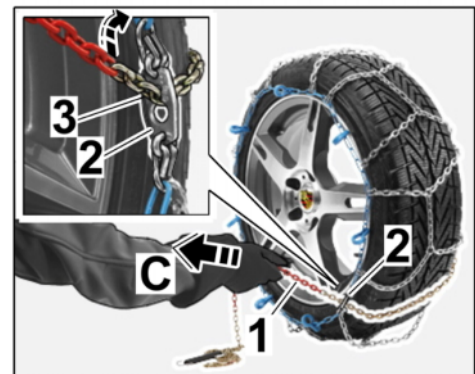
2.3.2 Spanngummi mit Haken durch
Kunststofföse (⇒ Bild 10) fä-
deln.

2.3.3 Rest der Spannkette kreisfö-
rmig (⇒ Bild 10-Pfeil-) über
den kompletten Radumfang durch restliche Kunststoffösen fädeln.



Bild 10

2.3.4 Haken des Spanngummis unter leichter Spannung in ein Kettenglied der Außenkette oder der Spannkette einhängen.

- 1 – Spanngummi mit Haken
- 2 – Kettenglied Außenkette
- 3 – Außenkette
- 4 – Spannkette

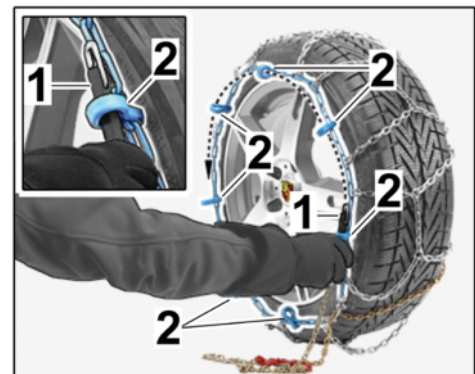

Bild 11

2.4 Montage der Schneekette am Rad prüfen

- 1 – Rot markierter Bereich – Spannkette
- 2 – Verschlussplatte

- Rot markierter Bereich der Spannkette muss komplett durch Schlitz Verschlussplatte gezogen sein. Abhängig von der Reifendimension, kann der Abstand des rot markierten Bereiches zum Schlitz Verschlussplatte (Maß X \Rightarrow Bild 12 -X-) variieren.
- Position Umlenkrolle / Spannungspunkt (Innenseite Rad): Darf **NICHT** auf der Lauffläche des Reifens liegen oder die Fahrbahn berühren.

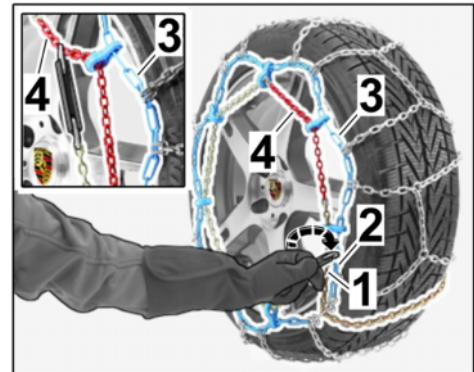

Bild 12

Demontage: 3 Schneekette demontieren

- 3.1 Schnee und Eis im Bereich Radhäuser an der Hinterachse entfernen.
- 3.2 Schneekette lösen.

3.2.1 Zur besseren Demontage der Schneekette: Verschlussplatte Schneekette in Position entsprechend \Rightarrow Bild 13-Kreis-fahren / rollen.

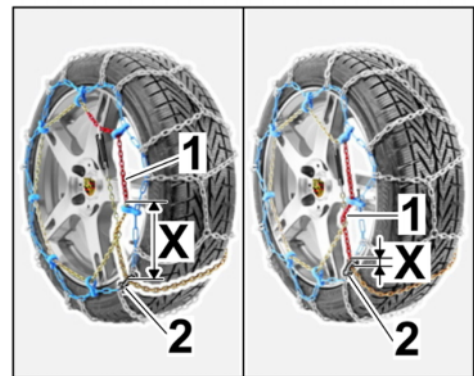
- 1 – Verschlussplatte
- 2 – Spanngummi mit Hake
- 3 – Spannkette



Bild 13

3.2.2 Spanngummi mit Haken aus Kettenglied aushängen (\Rightarrow Bild 13-A-)

3.2.3 Spannkette bis zur Verschlussplatte durch Kunststoffösen fädeln (\Rightarrow Bild 13-B-).

3.2.4 Kettenglied an der Verschlussplatte aushängen und Spannkette durch Verschlussplatte ziehen (\Rightarrow Bild 14-C-).

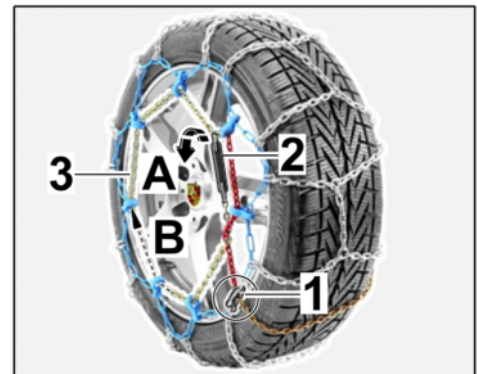
- 1 – Verschlussplatte
- 2 – Spannkette
- 3 – Kettenelemente



Bild 14

3.2.5 Kettenelemente (\Rightarrow Bild 14-3-) der Schneekette am Reifen lösen.

3.3 Schneekette vom Rad ziehen.

3.3.1 Ende Federstahlbügel so weit wie möglich auseinanderziehen (\Rightarrow Bild 15-A-) und Schneekette von oben vom Rad ziehen (\Rightarrow Bild 15-B-).

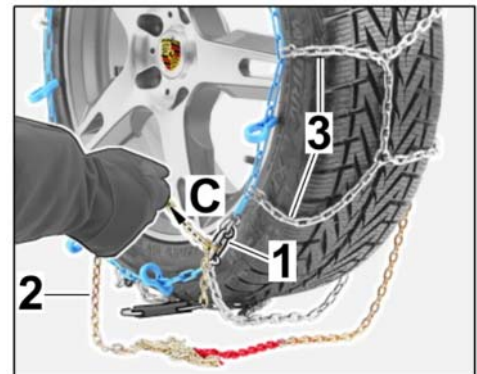

Bild 15

- 3.3.2 Schneekette auf Fahrbahn ablegen (⇒ *Bild 16*).
- 3.3.3 Fahrzeug vorsichtig von der Schneekette fahren (⇒ *Bild 16 -Pfeile-*).
- 3.3.4 Schneekette ausschütteln und verstauen.

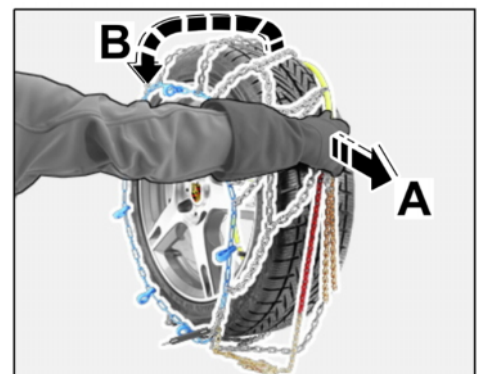

Bild 16

Pflege:

4 Pflege der Schneekette

- Schneekette unmittelbar nach Gebrauch in heißem Wasser waschen und trocknen.
- Sichtprüfung der Schneekette auf Beschädigungen und Stärke des Drahtes (Kettenglieder).
- Einölen der Schneekette ist **NICHT** zulässig! Schneekette gegebenenfalls mit handelsüblichem Rostschutzmittel einsprühen.
- Nach Ablüften / Abtrocknen Schneekette gegebenenfalls wieder im Fahrzeug verstauen.
- Schneekette ist aus Qualitätsstahl, aber nicht rostfrei. Geringe Rostbildung beeinträchtigt die Qualität der Schneekette nicht.